

Más información en:
www.blug.es/cas/productos/



TIPO DE MÁQUINA
PULPO
ACCIONAMIENTO
ELECTROHIDRÁULICO
MATERIAL A MANIPULAR



REFERENCIA

PR8-3

DENSIDAD MÁX. CARGA

3 T/M³

ESTRUCTURA
RECTANGULAR

p. 6

PRODUCTOS
 RELACIONADOS



PR8-1,8



P-3N



PM4-3

CHATARRAS PESADAS ESTRUCTURALES, ARRABIO, CHATARRA OA, PELLETS,
 FERROALEACIONES, RESIDUOS INDUSTRIALES PESADOS, PAQUETES PEQUEÑOS
 DE CHATARRA...

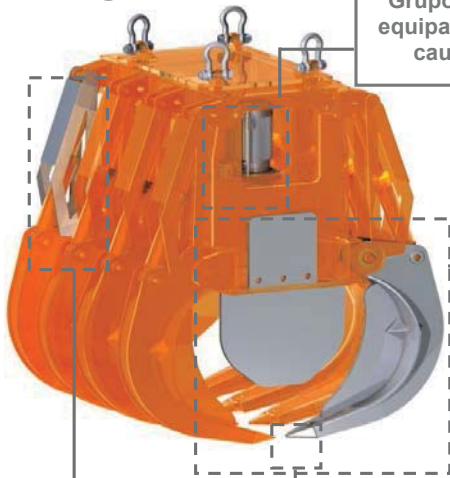

Grupo electrohidráulico autónomo
 equipado con bomba de pistones de
 caudal variable autorregulada

Perfil de garras y
 concha idóneo para
 cada producto en
 acero antiabrasión
 con cierre lateral



Estructura validada mediante
 análisis de Elementos Finitos

Cilindros hidráulicos
 totalmente protegidos

Dientes especiales de penetración en
 acero al manganeso antidesgaste

Equipamiento necesario

- Gancho(s) o cadena(s) de suspensión.
- Conexión eléctrica para grupo electrohidráulico.

Características técnicas

- Estructura robusta en acero laminado S355 J2G3.
- Depósito de aceite herméticamente estanco.
- Puede trabajar en cualquier inclinación ($\pm 60^\circ$).
- Diseño y Construcción s/ normas F.E.M. 1001/98 Sección I.
- Declaración CE de conformidad.

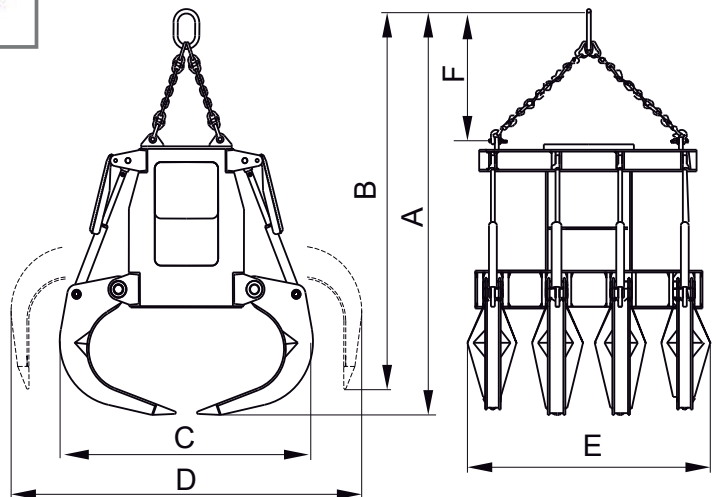

| Modelo | Capacidad m ³ | Motor 40% ED kW | Intensidad 400 V A | Presión trabajo bar | Tiempo cierre(1) s | Tiempo apertura s | Grúa SWL t | Peso kg | Dimensiones mm | | | | | |
|------------|-----------------------------|-----------------------|--------------------------|---------------------------|--------------------------|-------------------------|------------------|------------|-------------------|------|------|------|------|------|
| | | | | | | | | | A | B | C | D | E | F |
| PR8-1000-3 | 1 | 20,5 | 39 | 130 | 10 | 6 | 8 | 4300 | 2820 | 2720 | 1620 | 2510 | 2000 | 800 |
| PR8-1500-3 | 1,5 | 25,5 | 48,5 | 125 | 12 | 7 | 10 | 5500 | 3450 | 2320 | 1940 | 2760 | 2000 | 900 |
| PR8-2000-3 | 2 | 31,5 | 61 | 160 | 12 | 7 | 12,5 | 6400 | 3600 | 2370 | 2050 | 3050 | 2000 | 900 |
| PR8-2500-3 | 2,5 | 51 | 94 | 130 | 13 | 8 | 16 | 8500 | 3900 | 3660 | 2050 | 3250 | 2300 | 1200 |
| PR8-3000-3 | 3 | 62,5 | 117 | 160 | 13 | 8 | 20 | 9300 | 4000 | 3720 | 2180 | 3440 | 2300 | 1200 |

(1) EL TIEMPO DE APREHENSION DE LA CARGA SE CONSIDERA CUANDO LAS GARRAS HAN REALIZADO EL 85% DE SU CARRERA

LAS DIMENSIONES Y CARACTERÍSTICAS SON APROXIMADAS, NOS RESERVAMOS EL DERECHO DE INTRODUCIR LAS MODIFICACIONES QUE ESTIMEMOS ÚTILES

Puede solicitar oferta de cualquiera de estos modelos en nuestra web www.blug.es o enviando un email a comercial@blug.es