

Plus d'information:
www.blug.es/fra/productos/



TYPE DE MACHINE
PINCE
TYPE DE COMMANDE
MÉCANIQUE
D'AUTRES MATÉRIELS À MANIPULER



REFERENCE
PMS-302

p. 53

PRODUITS RELATIFS



GG-103



GC-301

MATÉRIEL À MANIPULER
SLABS
FONCTIONNEMENT
AUTOMATIQUE

DES BRAMES ET CHARGES LOURDES EN BLOC

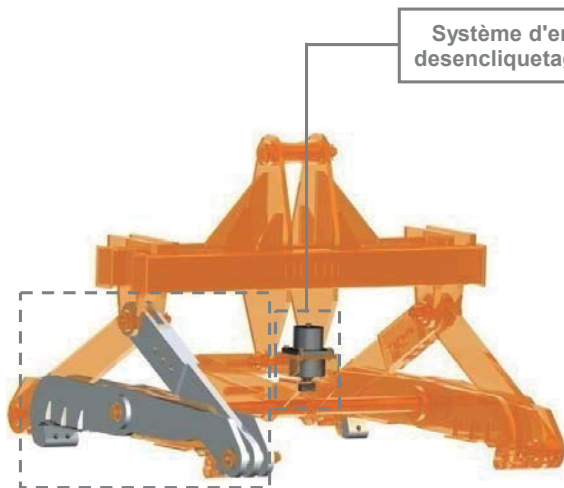

Système d'encliquetage /
desencliquetage par contact

Dessin de bras adapté à chaque type de charge, fabriqués en acier de 700 Mpa de limite élastique et des surfaces de contact en acier résistant à l'usure

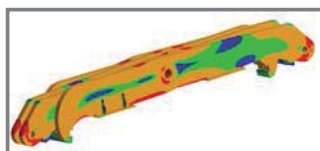

Structure validée au moyen
d'analyse d'Éléments Finis

Équipement nécessaire

- Crochets / câbles de suspension.

Caracteristiques techniques

- Structure robuste en acier de haute limite élastique.
- Relation parfaite entre capacité / propre poids.
- Appréhension de la charge au moyen d'une force maximale de fermeture.
- Conception et construction conformes aux normes F.E.M. 1001/98 Section I.
- Déclaration CE de conformité.

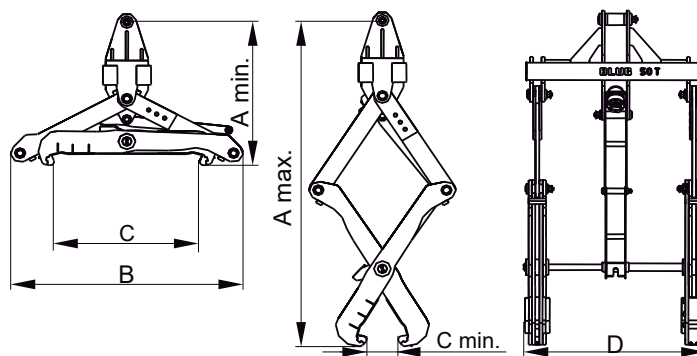

Référence	Capacité t	Largeur max. slab mm	Largeur min. slab mm	Température max. matérielle °C	Grue SWL t	Poids kg	Dimensions mm					
							Amax	Amin	B	Cmax	Cmin	D
PMS-302-5	5	1500	600	800	8	1400	3800	2250	2100	1600	500	1100
PMS-302-10	10	1650	600	800	12	1900	4000	2150	2350	1800	500	1400
PMS-302-20	20	1800	600	800	25	4200	4100	2000	2500	1900	500	1700
PMS-302-30	30	1950	600	800	38	6500	4200	1800	2700	2000	500	2000
PMS-302-40	40	2100	600	800	48	7400	4300	1650	2900	2100	500	2400
PMS-302-50	50	2200	600	800	60	8200	4400	1500	3100	2300	500	2800

LES DIMENSIONS ET CARACTERISTIQUES SONT APPROXIMATIVES. NOUS NOUS RESERVONS LE DROIT D'INTRODUIRE LES MODIFICATIONS QUE NOUS JUGERONS UTILES.

Vous pouvez solliciter une offre de n'importe lequel de ces modèles à www.blug.es web ou en envoyant un email à comercial@blug.es